

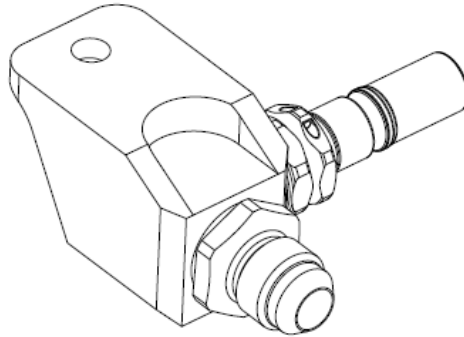

PORSCHE



Porsche 911 GT3 Cup Modification Instructions

UMBAU DASH STUTZEN /
REFITTING DASH ADAPTER

Demontage / Dismounting

- Fahrzeugbatterie abklemmen / *Disconnect car battery.*
- Systemdruck auf der Kraftstoffsystem-Niederdruckseite abbauen / *Depressurize fuel system low pressure side*
- Luftfilterkasten demontieren / *Remove air filter housing*

Bauteilübersicht Z-Kupplungsgehäuse m. Abtankkupplung:

Parts overview ass. dry coupling housing incl. dry coupling

- (1) Kupplungsgehäuse / *coupling housing*
- (2) Staeubli-Kupplung (Schnelltrennkupplung) / *dry coupling Stäubli*
- (3) Dichtring 10x13,5 / *seal 10x13.5*
- (4) Doppelstutzen Dash6 – M14,5x1,5 / *double adapter dash 6 M14.5 x 1.5*
- (5) Dichtring 14x18 / *seal 14x18*

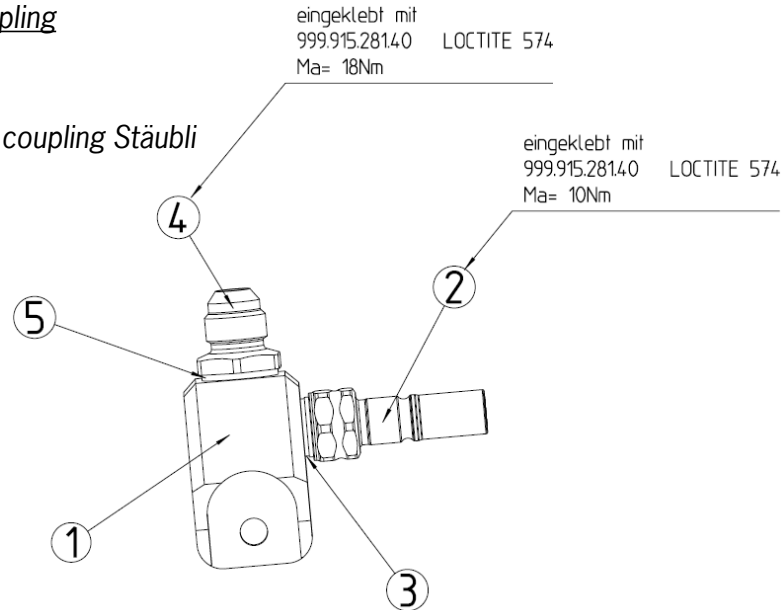

Refitting dash adapter



Notes:

Demontage / *Dismounting*

- Kraftstoff-Schnelltrennkupplung vom Stutzen (1) abziehen. / *remove dry coupling from dry coupling adapter (1)*
- Dash-Adapter der Kraftstoffleitung (2) lösen. Verbliebenen Kraftstoff auffangen (Gefäß oder Tuch). / *Remove dash adapter of fuel line (2). Catch residual fuel (drain tray or rag).*
- Z-Abtankkupplung (3) komplett vom Fahrzeug demontieren. / *Remove complete assembly (3).*

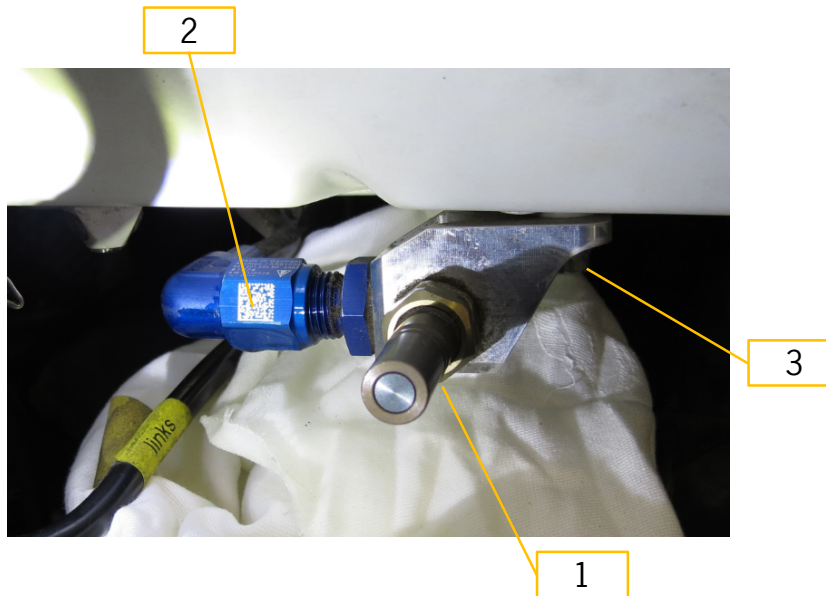

Notes:

Demontage / Dismounting

- Doppelstutzen demontieren / *Remove double dash adapter.*
- Dichtfläche Kupplungsgehäuse (1) reinigen / *Clean sealing surface of coupling housing (1).*
- Rückstände der Schraubensicherung aus dem Gewinde gründlich entfernen (öl-/fettfrei). **ACHTUNG:** Einschrauböffnung während der Reinigung nach unten halten. Es dürfen keine Partikel der Schraubensicherung in die Schnelltrennkupplung oder das Kraftstoffsystem gelangen. Gefahr der Fehlfunktion!
/ *Thoroughly clean any loctite residue from the threads and housing (free of oil and grease). Attention: keep orifice facing downwards at all times. No particles must contaminate the dry coupling or the fuel line. Danger of malfunction of the dry coupling!*



Notes:

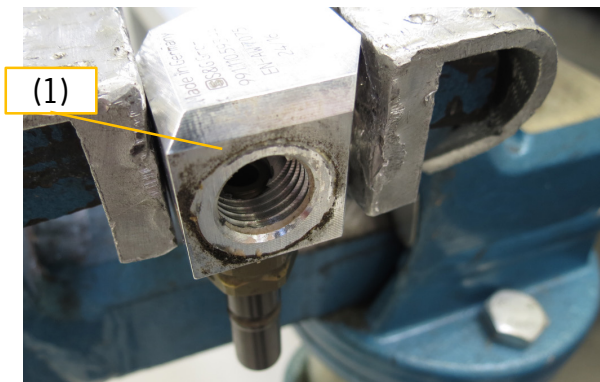

Montage / *mounting*

- Loctite 574 auf das Gewinde des neuen Doppelstutzen auftragen / *Apply loctite 574 on thread of new double dash adapter.*
- Doppelstutzen und neuen Dichtring montieren (Anzug: 18 Nm) / *Mount double dash adapter with new seal ring (torque: 18 Nm)*
- Schraubensicherung trocknen lassen, Herstellerangaben beachten. / *Await dry time of loctite according to manufacturer information.*
- Einbau des Z-Kupplungsgehäuse in Fahrzeug. / *Mount coupling assembly to car.*

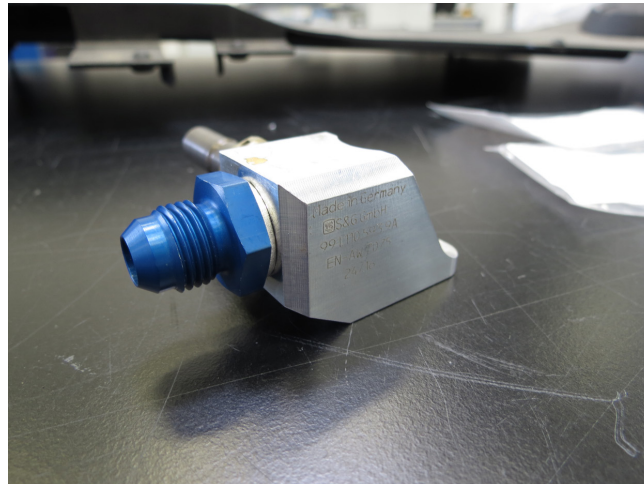
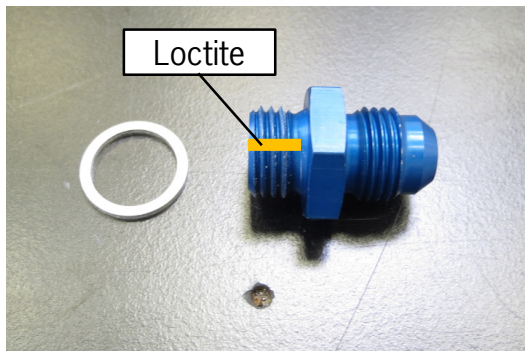

Notes: